

JLA IRB 競技会器材検査チェックシート

クラブ名 _____ 開催日 _____

船体 検査 再検査

メーカー _____

フットストラップ	<input type="checkbox"/>	<input type="checkbox"/>
キャリーイングハンドル	<input type="checkbox"/>	<input type="checkbox"/>
ライフラインロープ	<input type="checkbox"/>	<input type="checkbox"/>
船体引き起こしロープ	<input type="checkbox"/>	<input type="checkbox"/>
底板	<input type="checkbox"/>	<input type="checkbox"/>
パドル	<input type="checkbox"/>	<input type="checkbox"/>
レスキューチューブ	<input type="checkbox"/>	<input type="checkbox"/>

船外機

メーカー _____

スターターロックロッドは機能しているか	<input type="checkbox"/>	<input type="checkbox"/>
プロペラガード (認証の物)	<input type="checkbox"/>	<input type="checkbox"/>
プロペラガードの固定、干渉	<input type="checkbox"/>	<input type="checkbox"/>
プロペラ (認証の物)	<input type="checkbox"/>	<input type="checkbox"/>
脱落防止ワイヤーとクリップ	<input type="checkbox"/>	<input type="checkbox"/>
トランサムクランプ	<input type="checkbox"/>	<input type="checkbox"/>
スパークプラグ	<input type="checkbox"/>	<input type="checkbox"/>
キルスイッチ/トグルスイッチ	<input type="checkbox"/>	<input type="checkbox"/>
キャブレター (開けた状態で確認)	<input type="checkbox"/>	<input type="checkbox"/>
リストラクションプレートが適正か	<input type="checkbox"/>	<input type="checkbox"/>
スロットルの開閉確認	<input type="checkbox"/>	<input type="checkbox"/>
スイベルブラケットの可動域	<input type="checkbox"/>	<input type="checkbox"/>
イグニッションタイミングセッティング	<input type="checkbox"/>	<input type="checkbox"/>

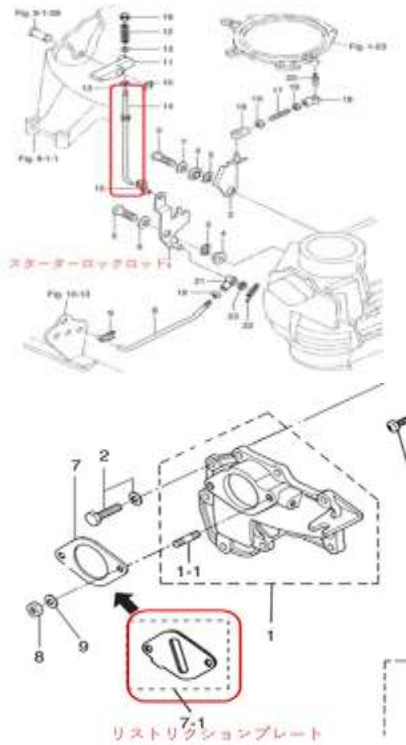

ガソリン関連

タンクの固定	<input type="checkbox"/>	<input type="checkbox"/>
フューエルパイプジョイント	<input type="checkbox"/>	<input type="checkbox"/>
ガソリン (異物混入禁止)	<input type="checkbox"/>	<input type="checkbox"/>

★本大会に出場するにあたり、法令および規定に適合していることを確認している (船舶安全法、小型船舶安全規則、小型船舶操縦者法)

★レース中に明らかな異常を確認した場合は、レース後に更に検査を実施します。

JLA 検査員 _____ 承認 チーム代表 _____